

FICHA TÉCNICA DEL PRODUCTO

SOPORTE MALETA

CÓDIGO
AL40000

DESCRIPCIÓN GENERAL

Reposamaletas metálico. Recomendado para hotelería.

COMPONENTES Y MATERIALES

- Fabricado en tubo de acero
- Diámetro del tubo: 25 mm
- Pintura de poliuretano de cromo anticorrosiva y antioxidante
- Soportes de fibra de nylon en negro

CARACTERÍSTICAS TÉCNICAS

Dimensiones en milímetros	ALTO: 550	ANCHO: 620	FONDO: 485
Dimensiones en pulgadas	ALTO: 21.65"	ANCHO: 24.4"	FONDO: 19.1"
Dimensiones en pulgadas	ALTO: 21 21/32"	ANCHO: 24 13/32"	FONDO: 19 3/32"
Cantidad expedida	No aplica		
Peso	2,450 g	5.4 lb	
Contenido por caja	1 pieza por caja		
Capacidad	Las cintas de fibra soportan una fuerza de 500 kg a tracción		



LIMPIEZA DE EQUIPO

Para la limpieza de este producto es suficiente con un trapo húmedo.

FUNCIONAMIENTO

INSTALACIÓN

ESQUEMA DE PRODUCTO:

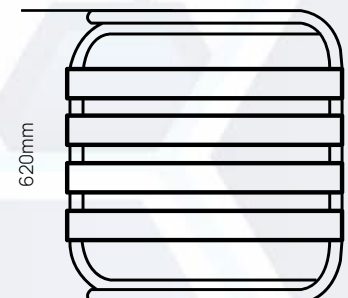
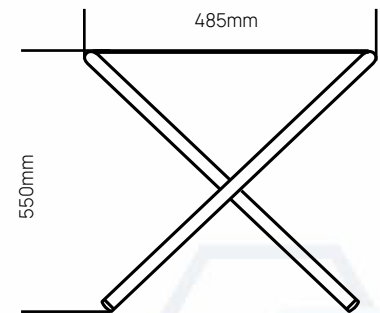

VALIDADO

DEPARTAMENTO DE INGENIERÍA
AUTORIZÓ: LAURA LILIA GUERRERO
ELABORÓ: GUADALUPE DE LA LUZ
CLAVE: ING-FO-01
FORMATO Y DISPONIBLE: INGENIERÍA
REV-01 VER-01