

# FICHA TÉCNICA DEL PRODUCTO

## SERVILLETERO PROMO RECTANGULAR

**CÓDIGO**  
**AH53000N** 

### DESCRIPCIÓN GENERAL

Despachador de Servilletas con capacidad de 250 piezas. Base y Tapa Azul. Indicado para restaurantes.

### COMPONENTES Y MATERIALES

- Fabricado en ABS Base, Separador y Tapa
- Tiene separador auto deslizante que permite desplazar las servilletas hasta agotarse
- Cuenta con dos visores transparente fabricados en SAN en la zonas frontales que permiten colocar anuncios de publicidad
- Cuenta con gomas antiderrapantes

### CARACTERÍSTICAS TÉCNICAS

Dimensiones en milímetros	ALTO: 148	ANCHO: 194	FONDO: 140
Dimensiones en pulgadas	ALTO: 5.826"	ANCHO: 7.637"	FONDO: 5.511"
Dimensiones en pulgadas	ALTO: 5 53/64"	ANCHO: 7 41/64"	FONDO: 5 33/64"
Capacidad	250 Servilletas		
Cantidad expedida	Una Servilleta		
Peso	455 grs	1.00 lb	
Contenido por caja	4 piezas por caja		
Acabado	Liso		



### LIMPIEZA DE EQUIPO

Para la limpieza de este producto es suficiente con un trapo húmedo. Los solventes pueden opacar la pieza.

### FUNCIONAMIENTO

Desengrapar el separador de la base, una vez que el separador esta en la parte superior colocar las servilletas y empujarlas hacia el fondo para poder cerrar el producto.

Se recomienda para un mejor funcionamiento servilleta interdoblada de 17cm x 11cm.

### INSTALACIÓN

No aplica.

ESQUEMA DE PRODUCTO:

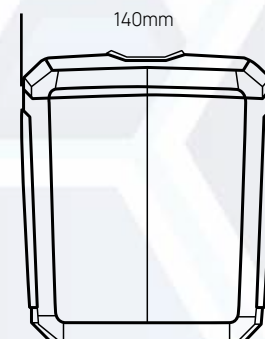
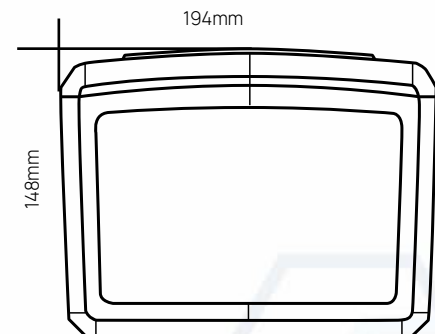

**VALIDADO**

DEPARTAMENTO DE INGENIERÍA  
AUTORIZÓ: LAURA LILIA GUERRERO  
ELABORÓ: GUADALUPE DE LA LUZ  
CLAVE: ING-FO-01  
FORMATO Y DISPONIBLE: INGENIERÍA  
REV-01 VER-01