

FICHA TÉCNICA DEL PRODUCTO

PORTARROLLOS HIGIÉNICO INDUSTRIAL 300 M. SILVER

CÓDIGO
AE57300

DESCRIPCIÓN GENERAL

Dispensador de papel en rollo "low cost" económico, fabricado en abs de alta calidad cerradura con llave y visor de carga admite rollos de hasta 300 mts con diámetro máximo 220 mm para rollos con mandril de 45 mm de diámetro frontal totalmente abatible para carga rollo papel.

COMPONENTES Y MATERIALES

- Fabricado en plástico abs
- Tapa: gris plata (acabado acrílico bicapa de altos sólidos) base: negro

CARACTERÍSTICAS TÉCNICAS

| | | | |
|---------------------------|---|------------------|-----------------|
| Dimensiones en milímetros | ALTO: 280 | ANCHO: 275 | FONDO: 120 |
| Dimensiones en pulgadas | ALTO: 11.02" | ANCHO: 10.83" | FONDO: 4.72" |
| Dimensiones en pulgadas | ALTO: 11 1/32" | ANCHO: 10 53/64" | FONDO: 4 23/32" |
| Capacidad | 1 ROLLO DE PAPEL HIGIÉNICO DE ANCHURA 90 mm | | |
| Cantidad expedida | A conveniencia | | |
| Peso | 460 grs. | 1.00 lb | |
| Contenido por caja | 1 pieza por caja | | |
| Acabado | Liso | | |

LIMPIEZA DE EQUIPO

Para la limpieza de este producto es suficiente con un trapo húmedo. Los solventes pueden opacar la pieza y borrar la serigrafía.

FUNCIONAMIENTO

Colocar rollo y dejar la punta de papel afuera para empezar a ocuparlo y la tapa contiene una sierra para fácil corte del papel.

INSTALACIÓN

En muros o divisiones de baño.



ESQUEMA DE PRODUCTO:

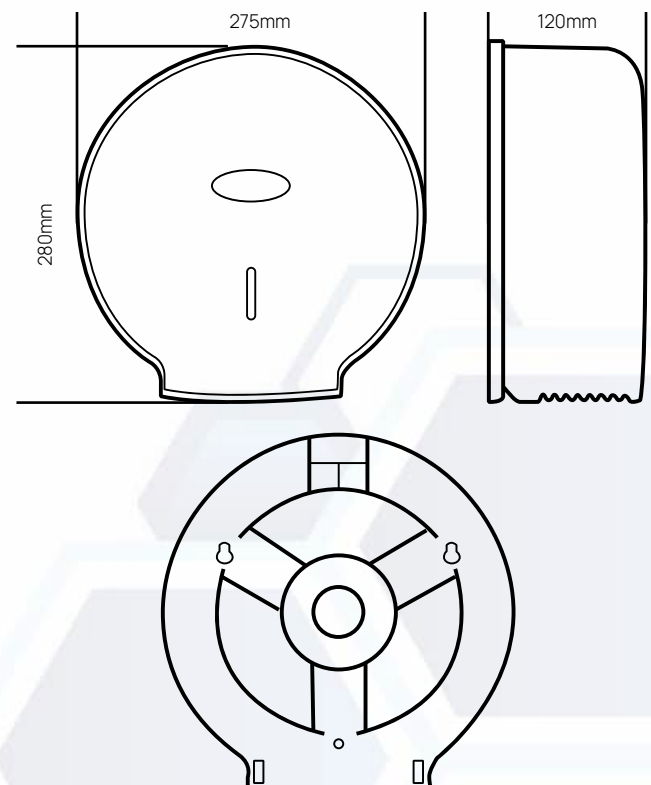

VALIDADO

DEPARTAMENTO DE INGENIERÍA
AUTORIZÓ: LAURA LILIA GUERRERO
ELABORÓ: GUADALUPE DE LA LUZ
CLAVE: ING-FO-01
FORMATO Y DISPONIBLE: INGENIERÍA
REV-01 VER-01